

\_ INNOVATÍV FÚRÓ-BEVONAT

# A legkeményebb feladatokra készen.

Krato-tec™

Fúrás tömör anyagba



**Krato-tec™**

# A BEVONAT FELELŐS A CSÚCSTELJESÍTMÉNYÉRT.

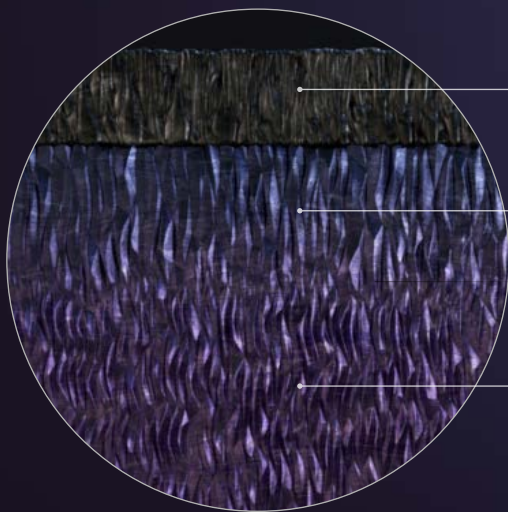
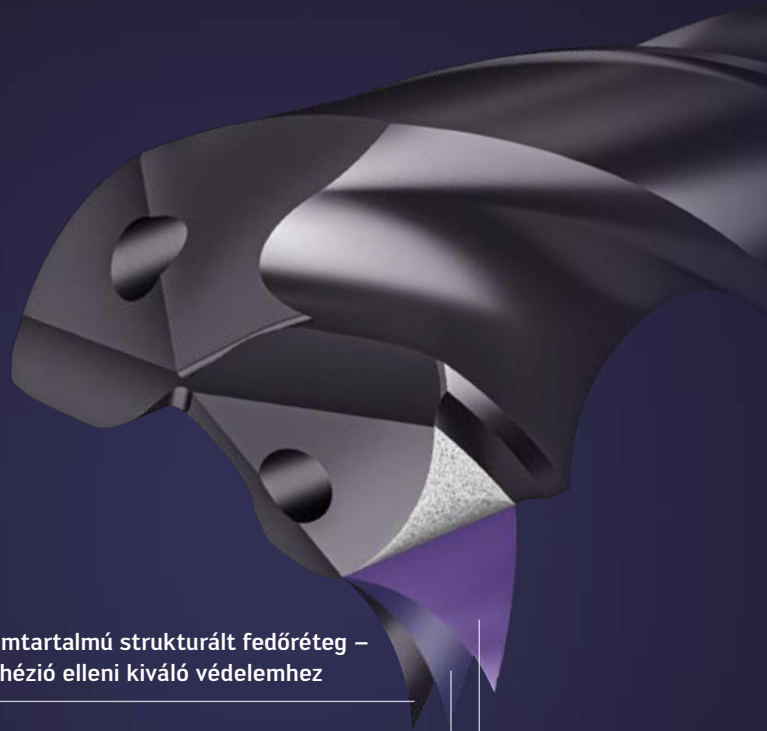

Nagy alumíniumtartalmú strukturált fedőréteg –  
a kopás és adhézió elleni kiváló védelemhez

AlTiN-erősítésű átmeneti réteg –  
a sajátfeszültségek kivételes egyensúlya érdekében

Szívósságra optimalizált AlTiN alapréteg –  
megakadályozza a repedések kialakulását a bevonatban

KITÖREDEZÉSSEL SZEMBENI SZÍVÓSSÁG: PLUSZ 30 SZÁZALÉKI!

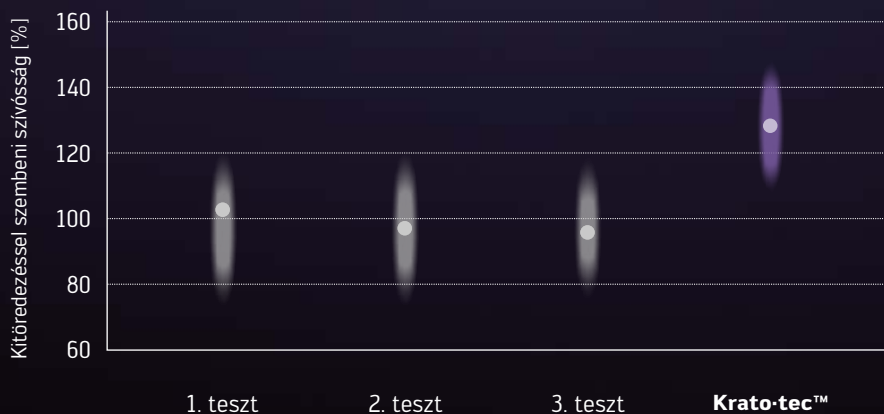

## 1. FORGÁCSOLÁSI TESZT – ISO P: 42CRM04; 1000 N/MM<sup>2</sup>

P

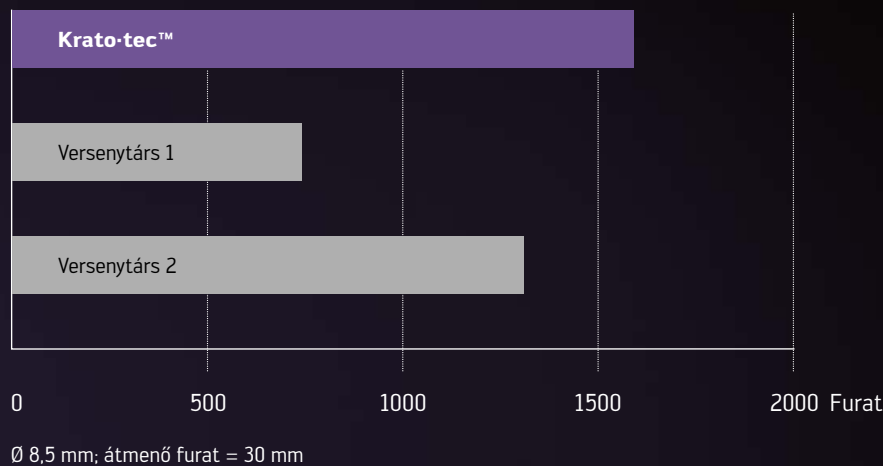

## 2. FORGÁCSOLÁSI TESZT – ISO K: EN-GJL1040; 200 HB

K

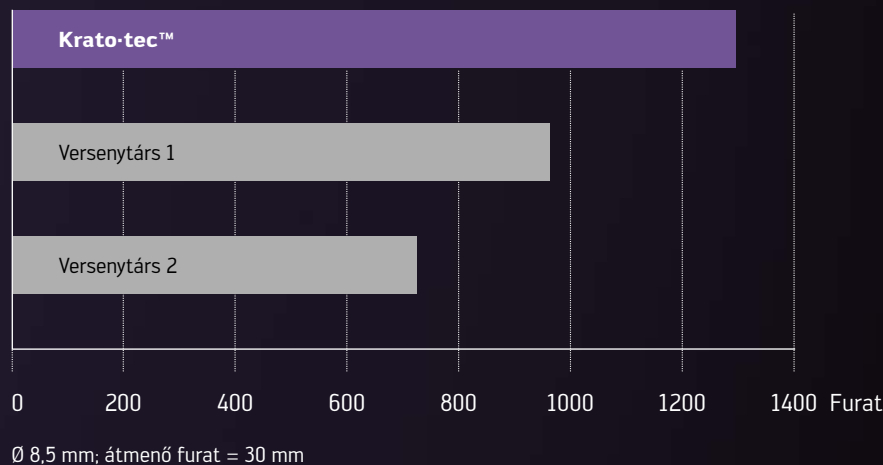

# Krato-tec™

A kitöredezéssel szembeni rendkívüli szívósság és az éltartam jelentős növekedése az aprólékos fejlesztési munka és a megalapozott alkalmazási know-how eredménye.

Kiterjedt alkalmazási tesztek bizonyítják: Az egyedülálló Krato-tec™ több rétegű bevonattal ellátott tömör keményfém fúrók olyan teljesítményadatokat hoznak, amelyek korábban elképzelhetetlenek voltak.

Jelentős előny tömör anyagba történő fúrásnál, ami nem csak innovatív geometriákon alapul, hanem amit a tényleges „külsőségek” tesznek lehetővé: a bevonat!

- Maximális költséghatékonyság az új, több rétegű Krato-tec™ bevonatnak köszönhetően
- Kiemelkedően termelékeny és folyamatbiztos az újszerű bevonatfelépítés által
- A legkiválóbb védelem kopás és adhézió ellen, nagy forgácsolási sebességeknél
- Kivételes forgácsolási teljesítmény különböző anyagokban

# UNIVERZÁLIS ÉS FOLYAMATBIZTOS.

## DC180 SUPREME TÖMÖR KEMÉNYFÉM FÚRÓ – X-TREME EVO PLUS

Az X-treme Evo Plus egyenes forgácsolóéle maximális folyamatbiztonságot nyújt, míg a Krato-tec™ bevonatolási technológia új mércét állít fel a termelékenység tekintetében. Az X-treme Evo Plus-t kiemeli még univerzális alkalmazási tartománya – különösen nagy forgácsolási sebességeknél. Ez a kétélű szerszám emulzióval, olajjal vagy minimálkenéssel (MMS) használható.



DIN 6535 szerint HA szár  
DIN 69090 szerinti szárvégződés

Csúcsszög 140°

Egyenes forgácsolóél  
a maximális stabilitás érdekében



powered by  
**Krato-tec™**

Elérhető mint

**Walter Xpress**

Felújítható



### Vezetősín alkalmazási példa

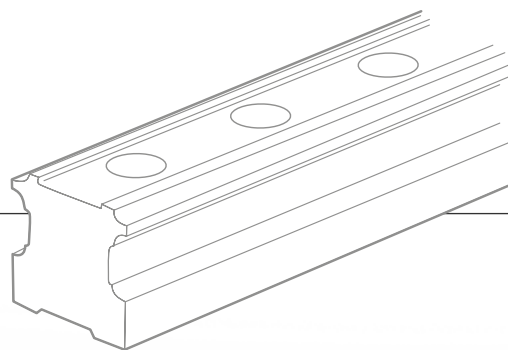

Anyag:	60Cr3
Szilárdság:	850 N/mm <sup>2</sup>
Szerszám:	X-treme Evo Plus – egyedi fúró-letörő szerszám DC280-05-15.500A1.WJ30EZ
Hűtés:	Emulzió, 10 % – 40 bar

Forgácsolási paraméterek:	Korábban	Walter X-treme Evo Plus
v <sub>c</sub> [m/min]	140	140
n [min <sup>-1</sup> ]	2877	2877
f [mm/ford.]	0,25	0,25
v <sub>f</sub> [mm/min]	719	719
Fúrásmélység [mm]	45,4	45,4
Furatok száma	550	1100

### Összehasonlítás: Éltartam

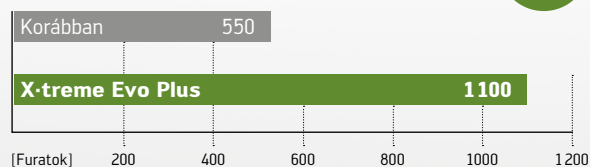

# PRECÍZ POZICIONÁLÁS, TERMELÉKENY FÚRÁS.

## DC183 SUPREME TÖMÖR KEMÉNYFÉM FÚRÓ – X-TREME EVO 3

A három forgácsolóélel az X-treme Evo 3 maximális forgácsolási teljesítményt ér el, miközben jobb körköröséget biztosít. Az egyedülálló Krato-tec™ bevonattechnológia biztos eredményé teszi a maximális termelékenységet. A háromélű X-treme Evo 3 emulzióval, olajjal vagy minimálkenéssel (MMS) használható.



Elérhető mint  
**Walter Xpress**

Felújítható

### Demo alkatrész alkalmazási példa

Anyag: 42CrMo4  
Szilárdság: 1050 N/mm<sup>2</sup>  
Szerszám: X-treme Evo 3  
DC183-08-08.500A1-WJ30EY  
Hűtés: Emulzió, 6 % – 40 bar

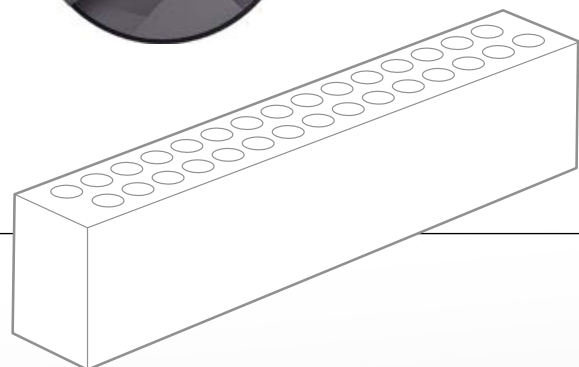

Forgácsolási paraméterek:	Versenytárs	Walter DC183 Supreme
$v_c$ [m/min]	100	100
$n$ [min <sup>-1</sup> ]	3745	3745
$f$ [mm/ford.]	0,4	0,4
$v_f$ [mm/min]	1500	1500
Fúrásmélység [mm]	65	65
Éltartam [m]	106	156

### Összehasonlítás: Éltartam

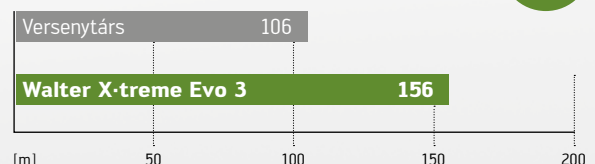



# FENNTARTHATÓ TERMÉKEK ÉS SZOLGÁLTATÁSOK – TANÚSÍTVÁ ÉS ÁTLÁTHATÓAN.



## **Környezetgazdálkodási és energiairányítási rendszer**

A környezetvédelem fontos vállalati cél a Walter számára. Az energiát hatékonyan használjuk, és olyan gyakorlati módszereket alkalmazunk, amelyek fenntarthatóan csökkentik az energia-, víz- és erőforrás-fogyasztást.

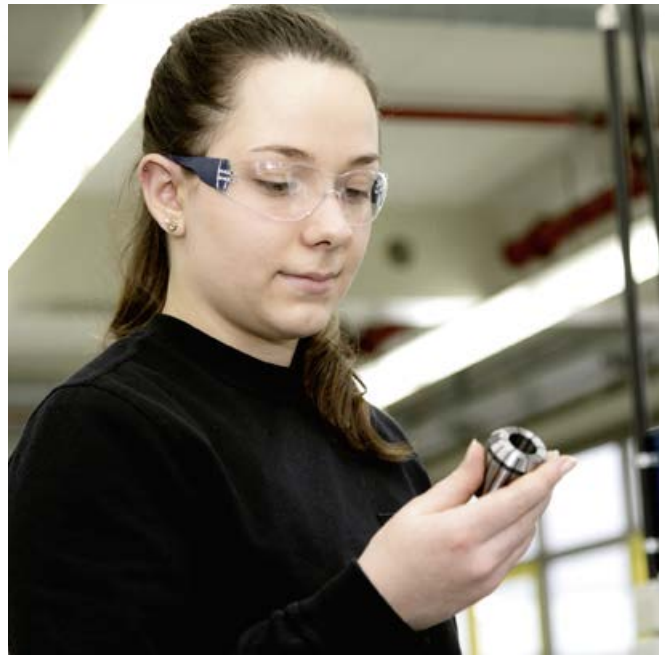

## **Munka- és egészségvédelem**

A Walter megvédi alkalmazottait az egészségkárosodásoktól. A balesetek elkerülése érdekében folyamatosan ellenőrizzük folyamatainkat, proaktív intézkedéseket hozunk azok megelőzésére.

---

**A Walter olyan vállalat, amely vállalja a felelősséget az emberekért és a környezetért. A fenntarthatóság vállalati stratégiánk központi eleme. Ez áthatja termékeinket és vállalkozási területeinket, és rendszeres időközönként független harmadik felek ellenőrzik és tanúsítják ezt.**

## **Bizonyíthatóan magas színvonalon gyártva**

Az általunk használt összes folyamatot, eljárást, módszert és eszközt egy független hatóság ellenőrzi és értékeli szigorú kritériumok szerint: A munkahelyi egészségvédelem és biztonság, a minőségbiztosítás és a környezetbarát intézkedések (pl. az energiafelhasználás CO<sub>2</sub>-kompenzációja révén) példák erre. Társadalmi elkötelezettségünk egyértelműen mutatja, hogy a Walter sokkal szélesebb körben viseli felelősségét.



### **Minőségirányítási rendszer**

A Walter folyamatosan fejleszti termékeit és folyamatait. Hatékony intézkedésekkel és eljárásokkal biztosítjuk termékeink minőségét – és átfogó minőségirányítási rendszerünkkel ellenőrizzük azt.

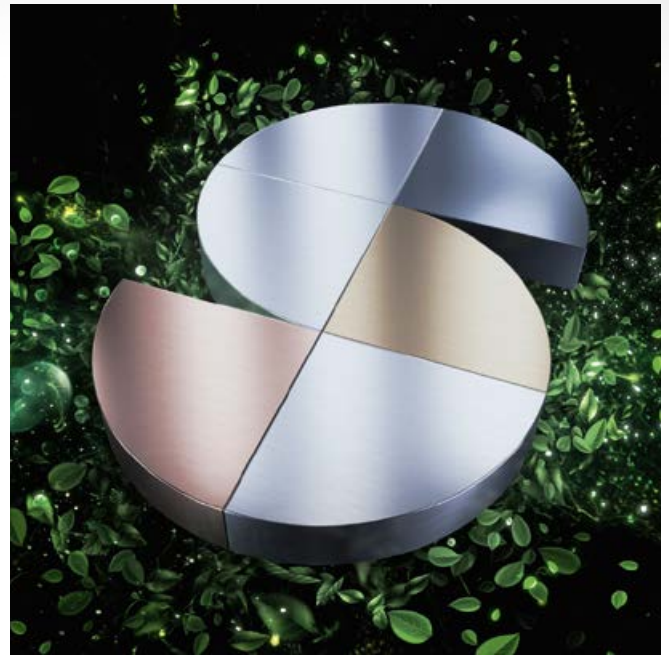

### **Az integrált irányítási rendszer a Walter cégnél tartalmazza az alábbiak szerinti tanúsítványokat:**

- ISO 9001 (minőségirányítási rendszer)
- ISO 14001 (környezetgazdálkodási rendszer)
- ISO 45001 (a munkahelyi egészségvédelem és biztonság irányítási rendszere)
- ISO 50001 (energiarányítási rendszer)
- Az EcoVadis Gold Standard és az NQC minősítésnek megfelelően tanúsítva

### **Átláthatóság a teljes folyamatláncon keresztül – hogy biztonságban legyen**

Az integrált irányítási rendszer a Walter cégnél magában foglalja az erőforrások és termelési eszközök fenntartható használatát ugyanúgy, mint az emberekkel – ügyfeleinkkel, partnereinkkel, alkalmazottainkkal fenntartható viszonyt. Annak érdekében, hogy megbízhatson abban, hogy minden termékünk a teljes folyamatláncon keresztül teljesíti ezeket a követelményeket, saját mércét állítunk fel beszállítóinkkal szemben is.

A Walter tanúsítványokról további információt talál itt:



## Walter AG

Derendinger Straße 53, 72072 Tübingen  
Postfach 2049, 72010 Tübingen  
Germany

walter-tools.com

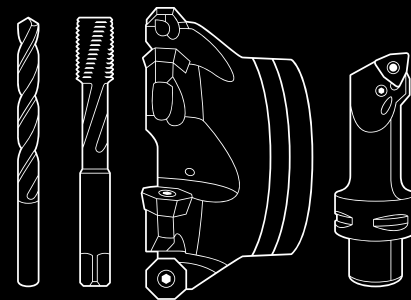

### Europe

#### Walter Austria GmbH

Wien, Österreich  
+43 1 5127300-0, service.at@walter-tools.com

#### Walter Benelux N.V./S.A.

Zaventem, Belgique  
(B) +32 (02) 7258500  
(NL) +31 (0) 900 26585-22  
service.benelux@walter-tools.com

#### Walter (Schweiz) AG

Solothurn, Schweiz  
+41 (0) 32 617 40 72, service.ch@walter-tools.com

#### Walter CZ s.r.o

Kurim, Czech Republic  
+420 (0) 541 423352, service.cz@walter-tools.com

#### Walter Deutschland GmbH

Frankfurt, Deutschland  
+49 (0) 69 78902-100, service.de@walter-tools.com

#### Walter France

Soultz-sous-Forêts, France  
+33 (0) 3 88 80 20 00, service.fr@walter-tools.com

#### Walter Hungária Kft.

Budapest, Magyarország  
+36 1 464 7160, service.hu@walter-tools.com

#### Walter Tools Ibérica S.A.U.

El Prat de Llobregat, España  
+34 934 796760, service.iberica@walter-tools.com

#### Walter Italia s.r.l.

Via Volta, s.n.c., 22071 Cadorago - CO, Italia  
+39 031 926-111, service.it@walter-tools.com

#### Walter Norden AB

Halmstad, Sweden  
+46 (0) 35 16 53 00, service.norden@walter-tools.com

#### Walter Polska Sp. z o.o.

Warszawa, Polska  
+48 (0) 22 8520495, service.pl@walter-tools.com

#### Walter Tools SRL

Timișoara, România  
+40 (0) 256 406218, service.ro@walter-tools.com

#### Walter Tools d.o.o.

Maribor, Slovenija  
+386 (2) 629 01 30, service.si@walter-tools.com

#### Walter Slovakia, s.r.o.

Nitra, Slovakia  
+421 (0) 37 3260 910, service.sk@walter-tools.com

#### Walter Kesici Takımlar Sanayi ve Ticaret Ltd. Şti.

Bursa, Türkiye  
+90 (0) 224 909 5000 Pbx, service.tr@walter-tools.com

#### Walter GB Ltd.

Bromsgrove, England  
+44 (1527) 839 450, service.uk@walter-tools.com

### Asia

#### Walter Wuxi Co. Ltd.

Wuxi, Jiangsu, P.R. China  
+86 (510) 853 72199, service.cn@walter-tools.com

#### Walter Wuxi Co. Ltd.

中国江苏省无锡市新区新畅南路 3 号  
电话 : +86-510-8537 2199 邮编 : 214028  
客服热线 : 400 1510 510  
邮箱 : service.cn@walter-tools.com

#### Walter Tools India Pvt. Ltd.

Pune, India  
+91 (20) 6773 7300, service.in@walter-tools.com

#### Walter Japan K.K.

Nagoya, Japan  
+81 (52) 533 6135, service.jp@walter-tools.com

#### ワルタージャパン株式会社

名古屋市中村区名駅二丁目 45 番 7 号  
+81 (0) 52 533 6135, service.jp@walter-tools.com

#### Walter Korea Ltd.

Anyang-si Gyeonggi-do, Korea  
+82 (31) 337 6100, service.wkr@walter-tools.com

#### 한국발터(주)

경기도 안양시 동안구 학의로 282  
금강펜테리움 106호 14056  
+82 (0) 31 337 6100, service.wkr@walter-tools.com

#### Walter Malaysia Sdn. Bhd.

Selangor D.E., Malaysia  
+60(3)-5624 4265, service.my@walter-tools.com

#### Walter AG Singapore Pte. Ltd.

+65 6773 6180, service.sg@walter-tools.com

#### Walter (Thailand) Co., Ltd.

Bangkok, 10120, Thailand  
+66 2 687 0388, service.th@walter-tools.com

### America

#### Walter do Brasil Ltda.

Sorocaba – SP, Brasil  
+55 15 32245700, service.br@walter-tools.com

#### Walter Canada

Mississauga, Canada  
service.ca@walter-tools.com

#### Walter Tools S.A. de C.V.

El Marqués, Querétaro, México  
+52 (442) 478-3500, service.mx@walter-tools.com

#### Walter USA, LLC

Greer, SC, USA  
+1 800-945-5554, service.us@walter-tools.com